

Fume Eliminator, Fume Eliminator 24/7

Технические характеристики

По вопросам продаж и поддержки обращайтесь:

Алматы (7273)495-231
Архангельск (8182)63-90-72
Астрахань (8512)99-46-04
Барнаул (3852)73-04-60
Белгород (4722)40-23-64
Брянск (4832)59-03-52
Владивосток (423)249-28-31
Волгоград (844)278-03-48
Вологда (8172)26-41-59
Воронеж (473)204-51-73
Екатеринбург (343)384-55-89
Иваново (4932)77-34-06
Ижевск (3412)26-03-58
Иркутск (395)279-98-46
Россия (495)268-04-70

Казань (843)206-01-48
Калининград (4012)72-03-81
Калуга (4842)92-23-67
Кемерово (3842)65-04-62
Киров (8332)68-02-04
Краснодар (861)203-40-90
Красноярск (391)204-63-61
Курск (4712)77-13-04
Липецк (4742)52-20-81
Магнитогорск (3519)55-03-13
Москва (495)268-04-70
Мурманск (8152)59-64-93
Набережные Челны (8552)20-53-41
Нижний Новгород (831)429-08-12
Киргизия (996)312-96-26-47

Новокузнецк (3843)20-46-81
Новосибирск (383)227-86-73
Омск (3812)21-46-40
Орел (4862)44-53-42
Оренбург (3532)37-68-04
Пенза (8412)22-31-16
Пермь (342)205-81-47
Ростов-на-Дону (863)308-18-15
Рязань (4912)46-61-64
Самара (846)206-03-16
Санкт-Петербург (812)309-46-40
Саратов (845)249-38-78
Севастополь (8692)22-31-93
Симферополь (3652)67-13-56
Казахстан (7172)727-132

Смоленск (4812)29-41-54
Сочи (862)225-72-31
Ставрополь (8652)20-65-13
Сургут (3462)77-98-35
Тверь (4822)63-31-35
Томск (3822)98-41-53
Тула (4872)74-02-29
Тюмень (3452)66-21-18
Ульяновск (8422)24-23-59
Уфа (347)229-48-12
Хабаровск (4212)92-98-04
Челябинск (351)202-03-61
Череповец (8202)49-02-64
Ярославль (4852)69-52-93

Fume Eliminator



Переносная вытяжка для удаления от сварочной горелки

Переносной фильтр для сварочного дыма Fume Eliminator ("Поглотитель дыма") разработан для переноски внутри производственной зоны. Соединяется со сварочной горелкой или с вытяжной насадкой и удаляет дым непосредственно от источника его возникновения. FE 840 оснащен ручной кнопкой старт/стоп. FE 841 оснащен системой автоматического пуска/остановки, которая запускает аппарат как только начинается сварка.

- Легко перемещаемый
- Низкие затраты на обслуживание
- Ручное или автоматическое включение/выключение
- Удобный для пользователя

TechnicalData

Hose length (m)	2.5
Сертификация	CE
Метод очистки фильтра	Сменный фильтр
Эффективность фильтрации (%)	99,7
Диаметр шланга (мм)	44

Установка	Снаружи помещения
Материал	Листовой металл
Макс. воздушный поток (м ³ /час)	150
Уровень шума (дБ(А))	73
Рабочее давление (кПа)	22
Фильтрующий материал	Cellulose
Тип фильтра	Картриджный фильтр
Частота (Гц)	50
Количество фаз	1
Мощность (кВт)	1
Напряжение (В)	230
Вес (кг)	16

Модели



FE 840 Manual start/stop

ArtNo: 70840000

Электрический разъем

Euro (CEE 7/2 P+E)

Количество фильтроэлементов

1



FE 840 Manual start/stop

ArtNo: 70840443

Электрический разъем

Euro (CEE 7/2 P+E)

Количество фильтроэлементов

1

Пояснение к техническим данным

Hose outlet on the
clean air side



FE 841 Automatic start/stop

ArtNo: 70841000

Электрический разъем

Euro (CEE 7/2 P+E)

Количество фильтроэлементов

1

Пояснение к техническим данным

Indicator for filter
exchange



FE 841 Automatic start/stop

ArtNo: 70841126

Электрический разъем

Euro (CEE 7/2 P+E)

Количество фильтроэлементов

1

Пояснение к техническим данным

Hose outlet on the clean air side and indicator for filter exchange



FE 841 EU+Nozzle Kit

ArtNo: 70841410

Электрический разъем

Euro (CEE 7/2 P+E)

Количество фильтроэлементов

1



FE 841 UK+Nozzle Kit Items included in the kit: 70841010: FE 841 Automatic start/stop
70854000: Funnel nozzle TM-200

ArtNo: 70841400

Электрический разъем

UK

FE 24/7 1.5

Мобильный блок для непрерывной сварки. Сварочные газы забираются непосредственно на горелке.





FE 24/7 1.5 представляет собой передвижной блок высокого вакуума, предназначенный для непрерывного удаления и фильтрации сварочных газов. Подключенный к сварочной горелке с интегрированной вытяжкой или дымоудаляющей насадкой, фильтр FE 24/7 1,5 захватывает сварочные аэрозоли непосредственно у источника. Комплект установки включает автоматическую очистку фильтров, вентиляторы высокого давления с боковым каналом и большой производительностью. Дополнительно можно заказать аппарат с функцией автоматического запуска / остановки для удобной работы и экономии электроэнергии. Устройство поставляется с электрическим кабелем 5 м с разъемом ЕС или UK.

- Пары эффективно извлекаются при длительных сменах сварки благодаря непрерывной работе, эффективному и необслуживаемому воздухозабору бокового канала.
- Легкая регулировка расхода воздуха в зависимости от применения повышает производительность и эффективность использования энергии.
- Эффективная и автоматическая очистка фильтра обеспечивает длительный срок службы фильтра при низких эксплуатационных расходах.
- Встроенная искровая ловушка защищает FE 24/7 от искр и минимизирует риск повреждения картриджа фильтра.
- Отфильтрованный воздух может быть повторно циркулирован, даже если есть частицы из высоколегированной стали: блок одобрен W3 (EN 15012).

Наименование товара	FE 24/7 1.5
Уровень шума (дБ(А))	72
Эффективность фильтрации (%)	99
Установка	Снаружи помещения
Материал	Листовой металл
Метод очистки фильтра	[CompressedAir]
Применение	дым
Рабочее давление (кПа)	35
Площадь фильтра (м²)	5
Напряжение (В)	230
Частота (Гц)	50 / 60
Количество фаз	1
Тип фильтра	Картриджный фильтр
Количество фильтроэлементов	1
Фильтрующий материал	Polyester
Электрический разъем	Euro (CEE 7/2 P+E)
Noise level (dB(A))	72
Вес (кг)	42
Мощность (кВт)	1,5

FE 24/7 1.5

[image]	Название листа технических данных	[model]
	FE 24/7 1.5	55999400
	Kit, FE 24/7 1.5 with accessories.	55999450

FE 24/7 1.5

	[accessory]	[partno]
	Sensor clamp for welding cable, automatic start/stop.	55999410
	Hose Superflex ø 45mm, black, 5m	55999411
	Hose PE, Black. Ø51mm. 5m	55999412
	Funnel nozzle TM-200	55999413
	Nozzle CWN-S 105/50L silencer, connection D=50 mm, airflow 250 m3/h	55999414*
	CWN-S 105/50 nozzle silencer, connection D=50 mm, airflow 250 m3/h, suction diameter 105 mm	55999415**
	M50-50P Male coupling Ø 50 mm for hose Ø 50 mm	55999416
	F50-50P Female coupling Ø 50 mm for hose Ø 50 mm	55999417
	M50-44P Male coupling Ø 50 mm for hose Ø 44 mm	55999418
	Magnetic foot for CWN and FWN nozzles	55999419
	Replacement filter cartridge (incl. small filter and plastic bag)	55999430
	Filter for bypass cooling air (set of 5 pcs)	55999431
	Plastic bag for dust bin, 10 pcs	55999432
	Branch coupler BC50-50-50 for two users	55999420
	Ball valve 51mm PVC complete	55999421
	Ball valve 44mm PVC complete	55999422

*Noise reducing nozzle with flexible steel tube extension. For mounting on balance arms, magnet or suction base.

**Noise reducing nozzle. For mounting on balance arms, magnet or suction base.

FE 24/7 1.5

Конфигурация аксессуаров для одного пользователя, подключение 45 мм:



Конфигурация аксессуаров для одного пользователя, подключение сварочной машины 45 мм.

- (1) Соединитель шланга M50-44P, арт. 55999418
- (2) Шланг Superflex Ø45мм Черный 5м, арт.№. 55999411
- (3) Насадка TM-200 Воронка, арт.№. 55999413
- (13) Зажим датчика со штекером для автоматического запуска / останова, арт.№. 55999410

Конфигурация аксессуаров для одного пользователя, подключение 50 мм:



Конфигурация аксессуаров для одного пользователя, подключение сварочного аппарата 50 мм.

- (4) Соединитель шланга M50-50P, арт. 55999416
- (5) Шланг PE-51 L = 5 м, арт. 55999412
- (6) Соединитель шланга F50-50P, арт. 55999417
- (7) Сопло CWN-S 105/50 Глушитель, арт. 55999415
- (8) Насадка CWN-S 105 / 50L Глушитель, арт. 55999414
- (9) Магнитная лапка для сопла CWN-S, арт. 55999419
- (13) Зажим датчика со штекером для автоматического запуска / останова, арт.№. 55999410

FE 24/7 1.5



FE 24/7 2.5

Мобильный блок для непрерывной сварки. Сварочные газы забираются непосредственно на горелке.



FE 24/7 2.5 представляет собой передвижной блок высокого вакуума, предназначенный для непрерывного удаления и фильтрации сварочных газов. Подключенный к сварочной горелке с интегрированной вытяжкой или дымоудаляющей насадкой, фильтр FE 24/7 2,5 захватывает сварочные аэрозоли непосредственно у источника. Комплект установки включает автоматическую очистку фильтров, вентиляторы высокого давления с боковым каналом и большой производительностью. Дополнительно можно заказать аппарат с функцией автоматического запуска / остановки для удобной работы и экономии электроэнергии.

Устройство поставляется с электрическим кабелем 5 м с разъемом CEE.

- Пары эффективно извлекаются при длительных сменах сварки благодаря непрерывной работе, эффективному и необслуживаемому воздухозабору бокового канала.
- Легкая регулировка расхода воздуха в зависимости от применения повышает производительность и эффективность использования энергии.
- Эффективная и автоматическая очистка фильтра обеспечивает длительный срок службы фильтра при низких эксплуатационных расходах.
- Встроенная искровая ловушка защищает FE 24/7 от искр и минимизирует риск повреждения картриджа фильтра.
- Отфильтрованный воздух может быть повторно циркулирован, даже если есть частицы из высоколегированной стали: блок одобрен W3 (EN 15012).

Наименование товара	FE 24/7 2.5
Уровень шума (дБ(А))	73
Эффективность фильтрации (%)	99
Установка	Снаружи помещения
Материал	Листовой металл
Метод очистки фильтра	[CompressedAir]
Применение	дым
Рабочее давление (кПа)	37,5
Макс. воздушный поток (м3/час)	270
Площадь фильтра (м²)	5
Напряжение (В)	400
Частота (Гц)	50 / 60
Количество фаз	3
Тип фильтра	Картриджный фильтр
Количество фильтроэлементов	1
Фильтрующий материал	Polyester
Электрический разъем	Euro (CEE 7/2 P+E)
Noise level (дБ(А))	73
Вес (кг)	59

FE 24/7 2.5

[image]	Название листа технических данных	[model]
	FE 24/7 2.5	55999401

FE 24/7 2.5

	[accessory]	[partno]
	Sensor clamp for welding cable, automatic start/stop.	55999410
	Hose Superflex ø 45mm, black, 5m	55999411
	Hose PE, Black. Ø51mm. 5m	55999412
	Funnel nozzle TM-200	55999413
	Nozzle CWN-S 105/50L silencer, connection D=50 mm, airflow 250 m3/h	55999414*
	CWN-S 105/50 nozzle silencer, connection D=50 mm, airflow 250 m3/h, suction diameter 105 mm	55999415**
	M50-50P Male coupling Ø 50 mm for hose Ø 50 mm	55999416
	F50-50P Female coupling Ø 50 mm for hose Ø 50 mm	55999417
	M50-44P Male coupling Ø 50 mm for hose Ø 44 mm	55999418
	Magnetic foot for CWN and FWN nozzles	55999419
	Branch coupler BC50-50-50 for two users	55999420
	Ball valve 51mm PVC complete	55999421
	Ball valve 44mm PVC complete	55999422
	Replacement filter cartridge (incl. small filter and plastic bag)	55999430
	Filter for bypass cooling air (set of 5 pcs)	55999431
	Plastic bag for dust bin, 10 pcs	55999432

*Noise reducing nozzle with flexible steel tube extension. For mounting on balance arms, magnet or suction base.

**Noise reducing nozzle. For mounting on balance arms, magnet or suction base.

FE 24/7 2.5

Конфигурация аксессуаров для одного пользователя, подключение 45 мм:



Конфигурация аксессуаров для одного пользователя, подключение сварочной машины 45 мм.

- (1) Соединитель шланга M50-44P, арт. 55999418
- (2) Шланг Superflex Ø45мм Черный 5м, арт.№. 55999411
- (3) Насадка TM-200 Воронка, арт.№. 55999413
- (13) Зажим датчика со штекером для автоматического запуска / останова, арт.№. 55999410

Конфигурация аксессуаров для одного пользователя, подключение 50 мм:



Конфигурация аксессуаров для одного пользователя, подключение сварочного аппарата 50 мм.

- (4) Соединитель шланга M50-50P, арт. 55999416
- (5) Шланг PE-51 L = 5 м, арт. 55999412
- (6) Соединитель шланга F50-50P, арт. 55999417
- (7) Сопло CWN-S 105/50 Глушитель, арт. 55999415
- (8) Насадка CWN-S 105 / 50L Глушитель, арт. 55999414
- (9) Магнитная лапка для сопла CWN-S, арт. 55999419
- (13) Зажим датчика со штекером для автоматического запуска / останова, арт.№. 55999410

FE 24/7 2.5

Конфигурация аксессуаров для двух пользователей, подключение 45 мм:

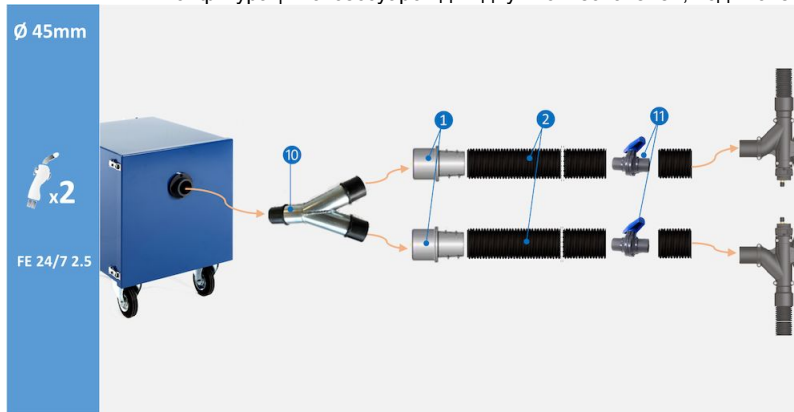

Конфигурация аксессуаров для двух пользователей, подключение сварочного аппарата 45 мм.

- (10) Отделение 50/50/50, art.no. 55999420
- (1) Соединитель шланга M50-44P, арт. 55999418
- (2) Шланг Superflex Ø45мм Черный 5м, арт.№. 55999411
- (11) Шаровой кран 44 мм, арт. 55999422

Конфигурация аксессуаров для двух пользователей, подключение 50 мм:

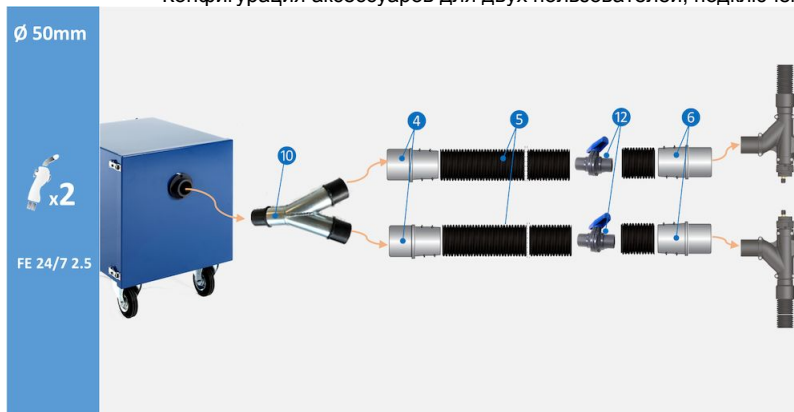

Конфигурация аксессуаров для двух пользователей, подключение сварочного аппарата 50 мм.

- (10) Отделение 50/50/50, art.no. 55999420
- (4) Соединитель шланга M50-50P, арт. 55999416
- (5) Шланг PE-51 L = 5 м, арт. 55999412
- (12) Шаровой кран 51мм, арт. 55999421
- (6) Соединитель шланга F50-50P, арт. 55999417

FE 24/7 2.5



По вопросам продаж и поддержки обращайтесь:

Алматы (7273)495-231	Казань (843)206-01-48	Новокузнецк (3843)20-46-81	Смоленск (4812)29-41-54
Архангельск (8182)63-90-72	Калининград (4012)72-03-81	Новосибирск (383)227-86-73	Сочи (862)225-72-31
Астрахань (8512)99-46-04	Калуга (4842)92-23-67	Омск (3812)21-46-40	Ставрополь (8652)20-65-13
Барнаул (3852)73-04-60	Кемерово (3842)65-04-62	Орел (4862)44-53-42	Сургут (3462)77-98-35
Белгород (4722)40-23-64	Киров (8332)68-02-04	Оренбург (3532)37-68-04	Тверь (4822)63-31-35
Брянск (4832)59-03-52	Краснодар (861)203-40-90	Пенза (8412)22-31-16	Томск (3822)98-41-53
Владивосток (423)249-28-31	Красноярск (391)204-63-61	Пермь (342)205-81-47	Тула (4872)74-02-29
Волгоград (844)278-03-48	Курск (4712)77-13-04	Ростов-на-Дону (863)308-18-15	Тюмень (3452)66-21-18
Вологда (8172)26-41-59	Липецк (4742)52-20-81	Рязань (4912)46-61-64	Ульяновск (8422)24-23-59
Воронеж (473)204-51-73	Магнитогорск (3519)55-03-13	Самара (846)206-03-16	Уфа (347)229-48-12
Екатеринбург (343)384-55-89	Москва (495)268-04-70	Санкт-Петербург (812)309-46-40	Хабаровск (4212)92-98-04
Иваново (4932)77-34-06	Мурманск (8152)59-64-93	Саратов (845)249-38-78	Челябинск (351)202-03-61
Ижевск (3412)26-03-58	Набережные Челны (8552)20-53-41	Севастополь (8692)22-31-93	Череповец (8202)49-02-64
Иркутск (395)279-98-46	Нижний Новгород (831)429-08-12	Симферополь (3652)67-13-56	Ярославль (4852)69-52-93
Россия (495)268-04-70	Киргизия (996)312-96-26-47	Казахстан (7172)727-132	